

## Vizualizare anunt

PUBLICIT NR ANUNT: ADV1147526 TIP ANUNT: CUMPARARI DIRECTE DATA CREARE: 18.05.2020 13:55 DATA PUBLICARE: 18.05.2020 13:57

## DATE IDENTIFICARE AUTORITATE CONTRACTANTA

Denumire oficiala: INSTITUTIA PREFECTULUI - JUDETUL BOTOȘANI CIF: 3372696

Adresa: Strada Revoluției, Nr. 1-3 Tara: Romania

Tel: +40 0231512212 Fax: +40 0231512116 E-mail: achizitii@prefectura-botosani.ro Punct(e) de contact: Laura Sofian In atentie: Laura Sofian

## ANUNT

Denumire contract:

Achiziție și montaj paravane de protecție

Data limita depunere oferta:  
20.05.2020 12:00

Tip anunt:	Tip contract:	Cod si denumire CPV:	Valoare estimata:	Caiet de sarcini:
Cumparari directe	Furnizare	44334000-0 - Profile (Rev.2)	655,00 RON	Anunt+Caletd e sarcini +Formulare.pdf

Descriere contract:

Montaj paravane de protecție la sediul SPCP Botoșani, inclusiv asigurarea materialelor necesare. Se vor respecta cerințele caietului de sarcini nr.6609 din 18.05.2020

Condiții referitoare la contract:

Durata de execuție: 24 de ore de la semnarea contractului

Condiții de participare:

Se va prezenta certificatul constatator emis de ONRC care va avea CAEN corespunzător obiectului achiziției

Criterii de atribuire:

"prețul cel mai scăzut" cu respectarea cerințelor din prezentul anunț

Informații suplimentare:

se pot obține de la sediul Instituției Prefectului-Județul Botoșani din strada Piața Revoluției nr.1-3, tel. 0231/505.431, fax. 0231/512.116.

## LISTA VERSIUNI ANUNT PUBLICITAR



Nr. 6650 din 18.05.2020

**ANUNȚ**

privind depunerea de oferte pentru atribuirea achiziție publice  
având ca obiect  
**„Achiziție și montaj paravane de protecție”**  
„achiziție directă”  
din catalogul electronic

**INSTITUȚIA PREFECTULUI - JUDEȚUL BOTOȘANI**, cu sediul în str. Piața Revoluției nr. 1-3, cod poștal 710236, jud. Botoșani, tel. 0231/512.212, fax. 0231/512.116, invită ofertanții să-și depună ofertă în catalogul electronic din SEAP la modalitatea de „achiziție directă” în vederea atribuirii contractului având ca obiect **„Achiziție și montaj paravane de protecție”**

Coduri CPV: CPV:44334000-0 – profile, 19520000-7 produse din plastic (Rev .2);

Tip de finantare: Bugetul de stat;

**Valoarea estimata a contractului de achiziție publică: 655,00 lei fără TVA;**

Modalitatea de achiziție publică: Achiziție directă în conformitate cu prevederile art. 7 alin. 5 din Legea nr. 98/2016 privind achizițiile publice.

Adresa la care se depun ofertele: www.e-licitatie.ro-Catalogul electronic SEAP, cu mențiunea „Achiziție și montaj paravane de protecție” conform anunt nr. ....”(va fi menționat nr. anunțului publicat în catalogul SEAP la secțiunea Publicitate anunturi și codul CPV 44334000-0 – profile, 19520000-7 produse din plastic , în vederea identificării ofertelor în catalogul electronic).

Data și ora limită pentru depunere a ofertelor în catalogul electronic din SEAP (www.e-licitatie.ro-cumparari directe) și pentru transmiterea documentelor autorității contractante la adresa de e-mail achizitii\_ipbt@prefecturabotosani.ro: data 20.05.2020, ora 12<sup>00</sup>;

Ofertantul va posta în Catalogul electronic din SEAP, **PREȚUL TOTAL în lei fără TVA**

Atenție !

1. Ofertele depuse în SEAP după data și ora limită menționată mai sus NU vor fi luate în considerare, fiind declarate oferte întârziate.
2. Vor fi respinși ofertanții care au transmis autorității contractante oferta și documentele solicitate în termenul menționat mai sus, dar nu au postat oferta financiară în catalogul electronic SEAP.
3. Vor fi respinși ofertanții care au postat oferta financiară în catalogul electronic SEAP dar nu au transmis autorității contractante oferta și documentele solicitate în termenul menționat mai sus.

DOCUMENTE SOLICITATE:

1. Scrisoarea de înaintare conform Formularului 1 atașat
2. Fișa de Informații generale conform Formularului 2 atașat;
3. Declarație privind neîncadrarea în situațiile prevăzute la art. 60 și art.61 din Legea nr.98/2016 privind achizițiile publice -conform Formularului nr.3 atașat. În vederea completării acestei Declarații, precizăm că persoanele cu funcții de decizie din cadrul autorității contractante, respectiv conducătorul autorității contractante, membrii organelor decizionale ale autorității contractante ce au legătură cu procedura de atribuire/achiziția directă, precum și orice alte persoane din cadrul

autorității contractante ce pot influența conținutul documentelor achiziției și/sau desfășurarea procedurii de atribuire/achiziției directe, față de care se raportează prezenta declarație, sunt: Dan Nechifor - Prefect, Rodica ZELINCĂ –Subprefect Șalgău-Aniței David-Șef Serviciul Afaceri Europene și Conducerea SPD, Aroșoae Mihaela Otilia-șef Serviciul juridic, Voloșciuc Daniela-consilier juridic superior, Buliga Marineta-Șef SFCRUA, Sorohan Geanina-consilier superior, Moisii Ade-consilier superior, Pap Emilian-consilier, Jercan Silviu-Expert IT, Sofian Laura-consilier achiziții publice, Fedor Carmen-Elena-consilier superior.

4. Declarație pe propria răspundere privind respectarea reglementărilor în domeniul mediului, social și al relațiilor de muncă conform Formularului 4 atașat
5. Propunerea financiară, respectiv Formularul de ofertă conform Formularului nr. 5 atașat la prezentul anunț.
6. Certificat constatator emis de ONRC de unde să reiasă persoana/persoanele care reprezintă firma, datele de identificare ale firmei, obiectul de activitate (CAEN care să permită concretizarea obiectului achiziției)

Tipul contractului: Contract privind montarea de paravane de protecție, inclusiv procurarea materialelor necesare de către executant;

Durata de execuție: **24 de ore de la semnarea contractului;**

Limba de redactare a ofertei – Română;

Valabilitatea ofertei: minim 30 de zile de la data limita de depunere a ofertelor în SEAP.

Obiectul contractului: montaj paravane de protecție, inclusiv asigurarea de către executant a materialelor necesare, cu respectarea cerințelor caietului de sarcini nr.6609/18.05.2020.

**Notă! Se recomandă vizitarea locației înainte de ofertare, cu anunțarea prealabilă a autorității contractante.**

Criteriul de atribuire: “prețul cel mai scăzut” cu respectarea cerințelor din prezentul anunț;

Modul de departajare a ofertelor cu prețuri egale se va face astfel:

- *In cazul în care se constată că ofertele clasate pe primul loc au prețuri egale, se va solicita reofertarea în catalog, în vederea departajării ofertelor. Ofertanții care au prețuri egale și care au primit invitația de reofertare vor depune noua propunere financiară în catalogul electronic din SEAP.*
- *Noile propuneri financiare se vor depune în catalog în termen de 1 zi lucrătoare de la solicitarea autorității contractante.*

## **MODUL DE PREZENTARE A PROPUNERII FINANCIARE**

Propunerea financiară se va prezenta în lei, evidențindu-se distinct valoarea taxei pe valoarea adăugată. Oferta are un caracter ferm și obligatoriu pe toată perioada de valabilitate (nu poate fi ajustată ulterior) și trebuie datată, înregistrată la sediul ofertantului și semnată pe propria răspundere de către ofertant sau de către persoana împuternicită legal de către acesta.

Valoarea totală ofertată nu trebuie să depășească valoarea totală a bugetului alocat pentru această achiziție respectiv suma de 655,00 lei fără TVA.

Propunerea financiară conține:

1-Formularul de ofertă conform Formularului nr.5 atașat la prezentul anunț, care reprezintă elementul principal al propunerii financiare și care conține Prețul total.

**Prețurile ofertate vor fi rotunjite la maxim 2 zecimale.**

### **Note!**

- a) Ofertantul clasat pe primul loc conform criteriului de atribuire “prețul cel mai scăzut” va fi accesat prin intermediul catalogului electronic din SEAP.
- b) Documentele vor fi semnate pe fiecare pagină de reprezentantul /reprezentanții autorizat/autorizați ai ofertantului. Orice ștersatură, adăugare, interliniere sau scris peste cel dinainte sunt valide doar dacă sunt vizate de către persoana / persoanele autorizată / autorizate să semneze oferta.
- c) Achizitorul se obligă să plătească prețul serviciilor prestate către prestator cu ordin de plată în termen de 30 de zile de la recepția serviciilor prestate, și a primirii facturii. Factura va fi însoțită de Borderoul cu numele destinatarului, localitate de destinație și numărul de înregistrare a corespondenței. În mod excepțional, în cazul lipsei fondurilor bugetare disponibile, termenul de plată este de maximum 60 de zile calendaristice, conform *Legii nr. 72/2013 privind măsurile pentru combaterea întârzierii în executarea obligațiilor de plată a unor sume de bani rezultând din contracte încheiate între profesioniști și între aceștia și autorități contractante.*

- d) Documentele emise în alta limbă decât limba română, vor fi însoțite obligatoriu de traducerea autorizată și legalizată a acestora în limba română.
- e) Informații suplimentare privind modul de derulare a achiziției publice se pot obține de la sediul Instituției Prefectului-Județul Botoșani din strada Piața Revoluției nr.1-3, tel. 0231/505.431, fax. 0231/512.116.

**PREFECT,  
Dan NECHIFOR**

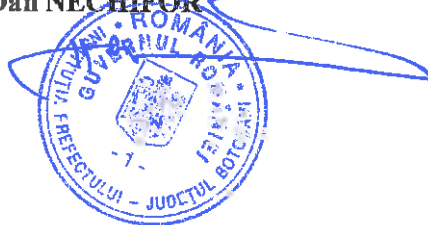

**ȘEF SCFRUA,  
Buliga Marineta**

**Întocmit,  
Consilier achiziții publice  
Sofian Laura**

ROMÂNIA



MINISTERUL AFACERILOR INTERNE  
INSTITUȚIA PREFECTULUI - JUDEȚUL BOTOȘANI

**FORMULARUL 1**

**SCRISOARE DE ÎNAINȚARE**

OFERTANT

\_\_\_\_\_  
(denumirea/numele)

Înregistrat la sediul autorității contractante  
nr. \_\_\_\_\_ / \_\_\_\_\_

Către **Instituția Prefectului-Județul Botoșani**, str. Piața Revoluției, nr. 1-3, cod. poștal 710236, jud. Botoșani,

Ca urmare a anunțului de participare publicată pe .....  
din.....(zi/luna/an), privind modalitatea de achiziție „**achiziție directă**” pentru atribuirea  
**achiziției publice** având ca obiect ”**Achiziție și montaj paravane de protecție**”, noi  
..... (denumirea/numele ofertantului) vă transmitem alăturat,  
următoarele:

- a) oferta;
- b) documentele care însoțesc oferta;

Avem speranța că oferta noastră este corespunzătoare și va satisface cerințele dumneavoastră.

Data completării .....

(semnătura autorizată)

Cu stimă,  
Ofertant,

## FORMULARUL 2

### OPERATOR ECONOMIC

.....  
(denumire)

### INFORMAȚII GENERALE

1. Denumire:
2. Cod fiscal:
3. Adresa sediului central:
4. Telefon: .....  
Fax: .....  
E-mail: .....
5. Certificat de înmatriculare/înregistrare:  
(număr, dată, loc de înmatriculare/înregistrare)
6. Obiect de activitate, pe domenii:  
(în conformitate cu prevederile din statutul propriu)
7. Birourile filialelor/sucursalelor locale, dacă este cazul:  
(adrese complete, telefon/fax, certificate de înmatriculare/înregistrare)
8. Cont trezorerie: RO .....deschis la .....

Data completării: .....

\_\_\_\_\_  
(Nume, prenume)

\_\_\_\_\_  
(Funcție)

\_\_\_\_\_  
(Semnătura autorizată și ștampila)

## **FORMULARUL 3**

OPERATOR ECONOMIC

.....  
(denumirea/numele)

### **DECLARAȚIE** **privind neîncadrarea în situațiile prevăzute la art. 60 alin.(1) și art.61 din Legea nr. 98/2016**

Subsemnatul(a).....(denumirea/numele și sediul/adresa **operatorului economic**), în calitate de ofertant/ofertant asociat/subcontractant/tert sustinator la modalitatea de “**achiziție directă**” pentru atribuirea achiziției publice având ca obiect “**Achiziție și montaj paravane de protecție**”, declar pe proprie răspundere și sub sancțiunea excluderii din procedura și a sancțiunii aplicabile pentru fals în declarații că nu ne aflăm în nici una dintre situațiile prevăzute de art. 60 din Legea nr. 98/2016, respectiv:

a) nu avem persoane care dețin părți sociale, părți de interes, acțiuni din capitalul subscris al ofertantului/candidatului, terțului susținător sau subcontractanților propuși ori a persoanelor care fac parte din consiliul de administrație/organul de conducere sau de supervizare a ofertantului/candidatului, terți susținători ori subcontractanți propuși și care sunt totodată implicați în procesul de verificare/evaluare a solicitărilor de participare/ofertelor;

b) nu avem persoane care sunt soț/soție, rudă sau afin, până la gradul al doilea inclusiv, cu persoane care fac parte din consiliul de administrație/organul de conducere sau de supervizare a unuia dintre ofertanți/candidați, terți susținători ori subcontractanți propuși și care sunt totodată implicați în procesul de verificare/evaluare a solicitărilor de participare/ofertelor;

c) nu avem persoane care au, direct ori indirect, un interes personal, financiar, economic sau de altă natură, ori se află într-o altă situație de natură să îi afecteze independența și imparțialitatea pe parcursul procesului de evaluare printre persoanele implicate în procesul de verificare/evaluare a solicitărilor de participare/ofertelor;

d) ofertantul individual/ofertantul asociat/candidatul/subcontractantul propus/terțul susținător nu are drept membri în cadrul consiliului de administrație/organului de conducere sau de supervizare și/sau are acționari ori asociați semnificativi persoane care sunt soț/soție, rudă sau afin până la gradul al doilea inclusiv ori care se află în relații comerciale cu persoane cu funcții de decizie în cadrul autorității contractante sau al furnizorului de servicii de achiziție implicat în procedura de atribuire;

e) nu ne aflăm în situația de a fi nominalizat printre principalele persoane desemnate pentru executarea contractului persoane care sunt soț/soție, rudă sau afin până la gradul al doilea inclusiv ori care se află în relații comerciale cu persoane cu funcții de decizie în cadrul autorității contractante sau al furnizorului de servicii de achiziție implicat în procedura de atribuire.

De asemenea, declar pe proprie răspundere și sub sancțiunea excluderii din procedura și a sancțiunii aplicabile pentru fals în declarații că nu ne vom afla în nici una dintre situațiile prevăzute de art. 61 din Legea nr. 98/2016, respectiv:

În situația în care oferta noastră va fi declarată câștigătoare nu vom angaja sau încheia orice alte înțelegeri privind prestarea de servicii, direct ori indirect, în scopul îndeplinirii contractului de achiziție publică, cu persoane fizice sau juridice care au fost implicate în procesul de verificare/evaluare a solicitărilor de participare/ofertelor depuse în cadrul unei proceduri de atribuire ori angajați/foști angajați ai autorității contractante sau ai furnizorului de servicii de achiziție implicat în procedura de atribuire cu care autoritatea contractantă/furnizorul de servicii de achiziție implicat în procedura de atribuire a încetat relațiile contractuale ulterior atribuirii contractului de achiziție publică, pe parcursul unei perioade de cel puțin 12 luni de la încheierea contractului, sub sancțiunea rezoluției ori rezilierii de drept a contractului respectiv.

**Despre persoanele cu funcții de decizie din cadrul autorității contractante**, respectiv conducătorul autorității contractante, membrii organelor decizionale ale autorității contractante ce au legătură cu procedura de atribuire/achiziția directă, precum și orice alte persoane din cadrul autorității contractante ce pot influența conținutul documentelor achiziției și/sau desfășurarea procedurii de atribuire/achiziției directe, fata de care se raportează prezenta declarație *am luat la cunostința din Invitația de participare*.

Persoanele cu funcții de decizie din cadrul autorității contractante, respectiv conducătorul autorității contractante, membrii organelor decizionale ale autorității contractante ce au legătură cu atribuire/achiziția directă, precum și orice alte persoane din cadrul autorității contractante ce pot influența conținutul documentelor achiziției și/sau desfășurarea procedurii de atribuire/achiziției directe, fata de care se raportează prezenta declarație sunt: Dan Nechifor - Prefect, Rodica Zelincă –Subprefect, Șalgău-Aniței David-Șef Serviciul Afaceri Europene și Conducerea SPD, Aroșoiaie Mihaela Otilia-șef Serviciul juridic, Voloșciuc Daniela-consilier juridic superior, Buliga Marineta-Șef SFCRUA, Sorohan Geanina-consilier superior, Moisii Ade-consilier superior, Pap Emilian-consilier, Jercan Silviu-Expert IT, Sofian Laura- consilier achiziții publice, Fedor Carmen-Elena-consilier superior.

Subsemnatul declar ca informațiile furnizate sunt complete și corecte în fiecare detaliu și înțeleg că autoritatea contractantă are dreptul de a solicita, în scopul verificării și confirmării declarațiilor, orice documente doveditoare de care dispun.

Înțeleg ca în cazul în care aceasta declarație nu este conformă cu realitatea sunt pasibil de încălcarea prevederilor legislației penale privind falsul în declarații.

Pentru orice abatere de la prevederile legislative prezentate mai sus, îmi asum răspunderea exclusivă.

Data completării.....

Operator economic,

.....,

(semnătura autorizată )



## **FORMULARUL 4**

Operatorul economic

.....

### **DECLARAȚIE PE PROPRIA RĂSPUNDERE PRIVIND RESPECTAREA REGLEMENTĂRILOR ÎN DOMENIUL MEDIULUI, SOCIAL ȘI AL RELAȚIILOR DE MUNCĂ**

Subsemnatul (numele în clar al persoanei autorizate), reprezentant împuternicit al .....(denumirea / numele și sediul / adresa ofertantului), declar pe propria răspundere, sub sancțiunile aplicate faptei de fals în acte publice, că mă angajez să prestez serviciile, pe parcursul îndeplinirii acestora, în conformitate cu obligațiile relevante din domeniul mediului, social și al relațiilor de muncă.

De asemenea, declar pe propria răspundere că la elaborarea ofertei am ținut cont de obligațiile relevante din domeniul mediului, social și al relațiilor de muncă și am inclus costul pentru îndeplinirea acestor obligații.

Ofertant

.....  
(numele reprezentantului legal, în clar)

**FORMULARUL 5**

Operator economic

.....  
(denumirea /numele)

**DECLARAȚIE PRIVIND CONFORMITATEA CU SPECIFICAȚIILE DIN  
CAIETUL DE SARCINI**

Subsemnatul ..... (nume și prenume), reprezentant imputernicit al.....(denumirea/numele și sediul adresa candidatului/ofertantului), declar că **“Achiziție și montaj paravane de protecție”** vor fi prestate cu respectarea în totalitate a cerințelor și specificațiile tehnice minime solicitate prin Caietul de sarcini nr. 6609/18.05.2020.

Data completării.....

Operator economic,  
.....

(semnătura autorizată )

## FORMULARUL 6

Operator economic

\_\_\_\_\_ (denumirea /numele)

### FORMULAR DE OFERTĂ

Către .....  
(denumirea autorității contractante și adresa completă)

Domnilor,

1. Examinând documentația de atribuire, subsemnații, reprezentanți ai ofertantului \_\_\_\_\_ (denumirea /numele ofertantului), ne oferim ca, în conformitate cu prevederile și cerințele cuprinse în documentația mai sus menționată, să prestăm „Achiziție și montaj paravane de protecție” pentru suma TOTALĂ de \_\_\_\_\_ (suma în litere și în cifre, precum și moneda ofertei), plătită după recepția serviciilor, la care se adaugă taxa pe valoarea adăugată în valoare de \_\_\_\_\_ (suma în litere și în cifre).
2. Ne angajăm ca, în cazul în care oferta noastră este stabilită câștigătoare, să începem prestarea serviciilor cât mai curând posibil după semnarea contractului/primirea notei de comanda.
3. Ne angajăm să menținem această ofertă valabilă pentru o durată de \_\_\_\_\_ zile, (durata în litere și cifre), respectiv până la data de \_\_\_\_\_ (ziua /luna /anul), și ea va rămâne obligatorie pentru noi și poate fi acceptată oricând înainte de expirarea perioadei de valabilitate.
4. Până la încheierea și semnarea contractului de achiziție publică/primirea notei de comandă, această ofertă, împreună cu comunicarea transmisă de dumneavoastră, prin care oferta noastră este stabilită câștigătoare, vor constitui un contract angajant între noi.
5. Înțelegem că nu sunteți obligați să acceptați oferta cu cel mai scăzut preț sau orice altă ofertă pe care o puteți primi.

Data \_\_\_\_\_ / \_\_\_\_\_ / \_\_\_\_\_

\_\_\_\_\_, (semnătură), în calitate de \_\_\_\_\_, legal autorizat să semnez oferta pentru și în numele \_\_\_\_\_ (denumirea /numele operatorului economic)

**ROMÂNIA**



**MINISTERUL AFACERILOR INTERNE**

**INSTITUȚIA PREFECTULUI - JUDEȚUL BOTOȘANI**

Nr. 6609 din 18.05.2020

Se aproba,  
**PREFECT,**  
**DAN NECHIFOR**



## **CAIET DE SARCINI**

*Paravane de protecție la Biroul Relații Publice și aplicarea Apostilei .*

### **GENERALITĂȚI**

Caietul de sarcini face parte integrantă din documentația pentru elaborarea și prezentarea ofertei și constituie ansamblul cerințelor pe baza cărora se elaborează de către fiecare ofertant propunerea tehnică.

Cerințele impuse vor fi considerate ca fiind minimale. În acest sens, orice ofertă prezentată, care se abate de la prevederile Caietului de sarcini, va fi luată în considerare dar numai în măsura în care toate caracteristicile din propunerea tehnică presupun asigurarea unui nivel calitativ egal sau superior cerințelor minimale din Caietul de sarcini, ofertarea de produse cu caracteristici tehnice inferioare celor prevăzute în caietul de sarcini și termene de livrare mai mari decât cele prezentate, atrage descalificarea ofertantului.

Sunt cuprinse condițiile tehnice pentru furnizarea și montajul la Biroul Relații Publice și aplicarea Apostilei a unor paravane de protecție (glasvant) din plastic/plexiglas/prelata transparentă etc., cu cadru de plastic/aluminiu sau orice material compatibil pe suprafața caruia să fie montat materialul menționat mai sus ( plastic, plexiglas, prelata transparentă, etc.), în color și care să asigure o transparentă ridicată.

Specificul acestor lucrări este operațiunea de confecționare industrializată de către producători specializați a glasvantului și montarea acestuia.

Paravanele de protecție vor fi compuse din:

1. Glasvantul 1- birou 1 Cam 10 -va avea dimensiunile : 1,80m/1m adica 1,8 mp si profilul(cadrul) aferent.
2. Glasvantul 2- pentru birou 2 Cam 10 – va avea dimensiunile : 1,49m/1m adica 1,49 mp si profilul(cadrul) aferent.

**Total material aproximat, fara pierderi :**

**-profil (cadru) = 11,5 ml**

**-material transparent = 4,5 mp.**

### **MATERIALE și PRODUSE**

Tâmplăria (rama, profilul, cadrul) din plastic/aluminiu sau orice material compatibil, va fi livrată și finisată la sediul beneficiarului. Prin tâmplărie finisată se înțelege ca glasvanturile sunt complet finisate, cu geamul de plexiglas/plastic/ prelata transparenta montat.

### **LIVRARE, DEPOZITARE, MANIPULARE**

Elementele de tâmplărie se livrează cu mijloacele de transport ale ofertantului, pregătite special acestui scop (sisteme de fixare).

Tâmplăria și geamul aferent se livrează pe măsura montării. În cazul în care cantitatea tâmplăriei finisate depășește cantitatea ce se montează zilnic, aceasta va fi depozitată în spații închise puse la dispoziție de beneficiar.

Încărcarea/descărcarea/transportul tâmplăriei finisate se face de către personalul ofertantului.

La depozitare se va evita apropierea de radiator sau alte surse de căldură, a căror temperatură depășește 60°C.

Tâmplăria finisată se livrează cu toate accesoriile necesare .

### **EXECUTAREA LUCRĂRILOR**

Execuția se va face conform normativelor specifice acestei categorii de lucrări și prescripțiilor tehnice în vigoare. În concordanță cu specificațiile caietului de sarcini.

După finalizarea montajului se vor verifica : acuratetea montajului, realizarea etansărilor. După finalizarea acestor operațiuni se va face recepția lucrărilor astfel încât acestea să corespundă cerințelor impuse prin caietul de sarcini.

Zonele de lucru vor fi marcate corespunzător, accesul persoanelor neautorizate fiind interzis.

Ofertantul trebuie să prezinte :

- Declarația de conformitate pentru tâmplărie ;

- Certificatul de garantie pentru lucrarile efectuate pentru o perioada de 24 luni de la data receptiei lucrarilor in conditiile exploatarii si intretinerii acestora conform instructiunilor de exploatare si intretinere ale contractantului.

In perioada de garantie, ofertantul se angajează să repare sau să inlocuiască pe cheltuiala proprie acele părți din lucrare care s-au deteriorat din vina sa, în condițiile respectării întocmai de către beneficiar a instructiunilor de utilizare si intretinere puse la dispozitie de ofertant, astfel :

- pentru profilul (cadru), termenul de remediere este de maximum 3 zile lucratoare de la data solicitarii adresate de catre beneficiar ;
- pentru geamurile din plexiglas/plastic/prelata transparenta, termenul de remediere este de maximum 2 zile lucratoare de la data solicitarii adresate de catre beneficiar .

Dupa remedieri, se va intocmi un proces verbal in care se vor consemna operatiunile efectuate.

Montajul se va face numai de către firme specializate.

### **VERIFICĂRI IN VEDEREA RECEPTIEI LUCRĂRILOR**

*Se va verifica la paravanele de protectie:*

- corespondența cu schita și detaliile respective;

### **MĂSURATOARE**

Profilul si materialul transparent se vor măsura la metru pătrat de suprafață a elementului montat.

### **DURATA DE EXECUTIE SI MONTAJ**

Durata de executie si montaj este de max. 24 de ore de la semnarea de catre ambele parti a contractului.

### **OFERTA FINANCIARĂ**

Pretul cuprinde materialele necesare executarii paravanelor de protectie si manopera pentru executarea si montarea acestora.

### **RECEPTIA :**

Se referă la: aspect, etanșeitate, rezistență și funcționalitate ;

- dimensiunile, montarea corecta a geamului, verticalitatea si planeitatea, etanșeitatea ;
- forma muchiilor și fetelor din material transparent (stirbituri, creștături și zgarieri în profunzime, crăpături, etc);

- corecta montare a paravanelor de protectie la ghisee;

#### **PLATA SERVICIILOR PRESTATE:**

**Achizitorul are obligația de a plăti prețul către prestator în termen de 30 zile calendaristice de la data recepției prestării serviciilor și a primirii facturii.** În mod excepțional, în cazul lipsei fondurilor bugetare disponibile, termenul de plată este de maximum 60 de zile calendaristice, conform *Legii nr. 72/2013 privind măsurile pentru combaterea întârzierii în executarea obligațiilor de plată a unor sume de bani rezultând din contracte încheiate între profesioniști și între aceștia și autorități contractante.*

*Notă!*

Ofertantul transmite achizitorului următoarele documente:

- a) factura fiscală în original, însoțită de situația de lucrări.**
- b) certificat de calitate/conformitate/garanție**
- c) proces verbal de recepție**

Măsuri privind protecția muncii

Prestatorul va respecta toate prevederile legale referitoare la condițiile de muncă și protecția muncii, care sunt la nivel național, precum și ca le va respecta pe parcursul îndeplinirii contractului. Informații detaliate privind reglementările în vigoare la nivel național și care se referă la condițiile de muncă, securitatea și sănătatea muncii se pot obține de la Inspectoratul de Muncă sau de pe site-ul: [www.inspectmun.ro/Legislatie](http://www.inspectmun.ro/Legislatie).

Cerințe privind protecția mediului înconjurător

Prestatorul va respecta toate prevederile legale în vigoare privind protecția mediului înconjurător.

#### **ATENȚIE!**

1. Ofertantul va include în costul lucrărilor de executare a lucrărilor de montaj paravane de protecție, costul pentru procurarea tuturor materialelor, obiectelor necesare și a celorlalte materiale auxiliare necesare.
2. Ofertantul va include în prețurile oferite **toate costurile** (costurile cu materiale, manopera, utilaj, transport inclusiv cheltuieli directe, cheltuieli indirecte, profit etc.) care vor fi angajate de acesta pentru execuția lucrărilor detaliate mai sus (instalare și procurare).
3. Ofertantul va garanta că toate materialele puse în operă sunt noi, garanția acestora fiind cel puțin egală cu garanția acordată de producător.
4. Oferta va trebui să conțină termenul de livrare și montaj.
5. Garanția lucrărilor executate: minim 24 luni de la data semnării fără obiecțiuni de către ambele părți a Procesului-verbal de recepție a lucrărilor.
6. Pentru verificarea și întocmirea unei oferte conforme cu cerințele solicitate, autoritatea contractantă recomandă vizitarea amplasamentului.

**Întocmit,**

Consilier superior,  
Moisii Ade



Schita Protectie Birou 1

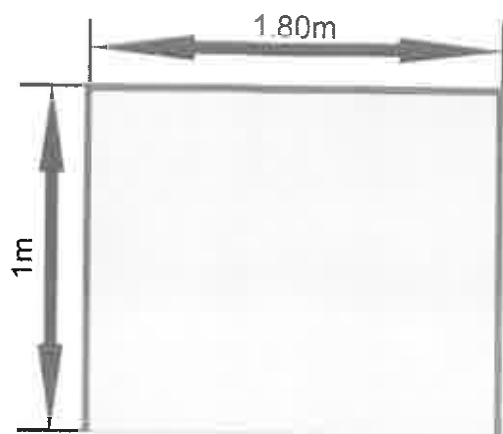

Schita Protectie Birou 2

